

Die Rollenschiene besteht aus einem sendzimer verzinkten U-Profil, 55 mm hoch und 80 mm breit. Diese Profile werden mit Rollen, Ø 50 mm, oder Röllchen Ø 48 mm, in Teilungen von 52, 78, 104, 130, 156 mm usw. bestückt. Zwei weitere Lochreihen im Boden dienen zur Befestigung dieser Schiene auf Unterkonstruktionen.

Wy: 4,6 cm³

ly: 17 cm³

Lagerlänge: 3000 mm

Schiene ohne Rollen:

Best.-Nr.: U 80 - 55

Die Palettenrollenschiene kann mit verschiedenen Rollen ausgerüstet werden.

3 Normalröllchen aus Kunststoff

(30 kg Tragkraft)

Best.-Nr.: NR 30

3 Normalröllchen aus Stahl

(60 kg Tragkraft)

Best.-Nr.: NR 60

Stahlrolle mit 150 kg Tragkraft:

Best.-Nr.: NR 100

Stahlrolle mit Spurkranz:

Best.-Nr.: SR 100

Die Röllchen und Rollen werden gelagert auf einer Achse mit Sicherheitsmutter

Best.-Nr.: M 8 X 90 A

Abkürzungen für Bestellungen:

NR 100 (60) (30) = Typenbezeichnung der Rollenschiene

-52, -78, -104, -156 etc. Rollenteilung /2600

Länge der Rollenschiene (die Länge sollte durch 26 mm teilbar sein)

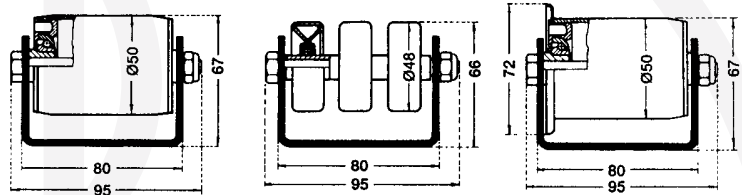

NR 100

NR 30 und NR 60
NR 30 and NR 60

SR 100

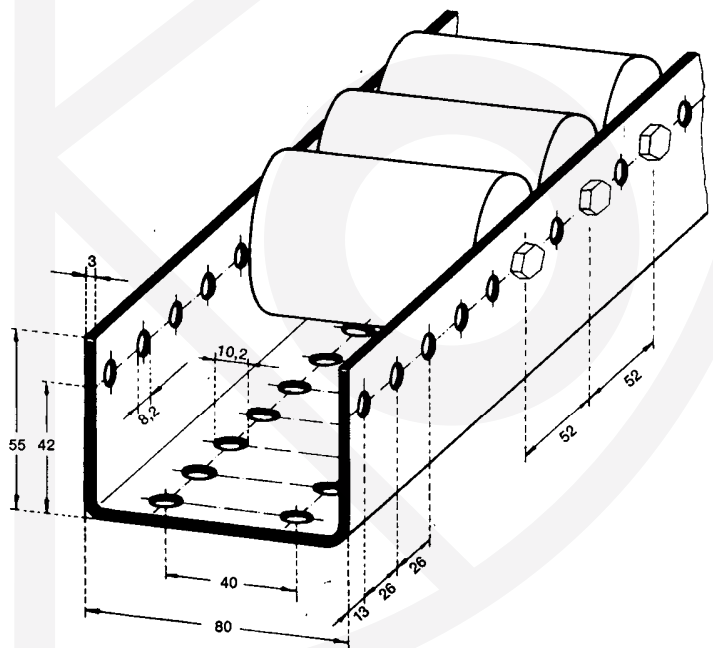

Rollenteilung: 52, 78, 104, 130, 156
Roller pitches: 52, 78, 104, 130, 156 a.s.o.

Zubehör:

Endanschlag: Best.-Nr.: EE

Schleifender Endanschlag: Best.-Nr.: ESchE

Verbinder als U-Profil: Best.-Nr.: VE

Rollenschutz: Best.-Nr.: RSE

Seitliche Verbindungslaschen (2 Stück): Best.-Nr.: USE

Befestigungsklammer mit Schraube: Best.-Nr.: BKE

Beispiele:

NR 100 - 156 / 2600 Rollenschiene mit Ø 50 mm Stahlrollen in 156 mm Teilung, Schiene: 2600 mm lang.

Die Bestückung mit Spurkranzröllchen kann auch so erfolgen, daß z.B. nur jede 5. Rolle mit Spurkranz montiert wird.